

L400.N FO FULL MIRROR



POMELLO per bloccare inclinazione e altezza specchio



L400X2-FO OPZIONE DOPPIO SPECCHIO

La versione con specchio panoramico illuminato su entrambi i lati è ideale per le scuole trucco: fino a 4 allievi possono lavorare in contemporanea su una sola postazione.



Con 4 cassetti laterali e specchio panoramico



Piano di appoggio con 4 comodi cassetti ad apertura laterale



Ripiano portaoggetti



Ampio specchio con luci I-light incastonate



Pulsante dimmer per regolazione dell'intensità luminosa

La postazione trucco su ruote L400 Full Mirror è dotata di 4 ampi cassetti laterali, 6 luci I-light incastonate nello specchio. È un'ottima soluzione per l'arredo di corner make-up in negozi e punti vendita. Nella versione a doppio specchio (fronte e retro) è ideale per le accademie trucco.

- ◆ **Solida:** materiali di prima scelta e lavorazione artigianale garantiscono lunga durata. 100% made in Italy
- ◆ **Spaziosa:** i 4 cassetti si aprono lateralmente, ripiano inferiore portaoggetti e tavolo superiore offrono ampi e comodi spazi
- ◆ **Professionale:** sistema di illuminazione I-light specifico per la cura del viso, a basso consumo e regolabile in intensità
- ◆ **Coordinabile** con il **carrellino LC** e le sedie della **linea Chair Cantoni**

Dettagli Tecnici

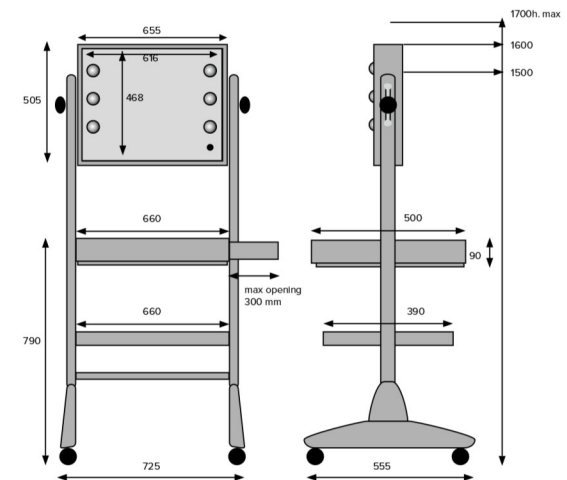



POMELLO per bloccare inclinazione e altezza specchio



L400X2-FO OPZIONE DOPPIO SPECCHIO

La versione con specchio illuminato su entrambi i lati è ideale per le scuole trucco: fino a 4 allievi possono lavorare in contemporanea su una sola postazione.



Con 4 cassetti laterali e specchio incorniciato



Piano di appoggio con 4 comodi cassetti ad apertura laterale



Ripiano portaoggetti



*Luci **I-light**
Pulsante dimmer per regolazione dell'intensità luminosa*



*Presa di corrente universale
110-240V*

La postazione trucco su ruote L400 coniuga spazio, immagine e professionalità. È dotata di 6 luci I-light in cornice e presa universale. Ottima soluzione per negozi e punti vendita. Nella versione a doppio specchio (fronte e retro) è ideale per le accademie di makeup e hair-styling.

- ◆ **Solida:** materiali di prima scelta e lavorazione artigianale garantiscono lunga durata. 100% made in Italy
- ◆ **Spaziosa:** i 4 cassetti si aprono lateralmente, ripiano inferiore portaoggetti e tavolo superiore offrono ampi e comodi spazi
- ◆ **Professionale:** sistema di illuminazione I-light specifico per la cura del viso, a basso consumo e regolabile in intensità
- ◆ **Coordinabile** con il **carrellino LC** e le sedie della **linea Chair Cantoni**

Dettagli Tecnici

